

# LUFTHYDRAULISCHER RANGIERWAGENHEBER

- Großer Tragfähigkeitsbereich
- Das Druckbegrenzungsventil schützt vor Überlastung
- Der Druckluftschlauch kann unter Last abgekuppelt werden
- Verlängerung von 100 mm wird standardmäßig mitgeliefert
- Das serienmäßige L.C.S. Kontrollsystem ermöglicht eine automatische, sichere und leichte Absenkung
- Empfohlener Luftdruck: 7-10 bar
- Benötigter Luftstrom: 270 L/min

Qualität Made in Germany



Bestell-Nr.	Tragfähigkeit [t]	Abmessungen								Gewicht ca. [kg]
		A [mm]	B [mm]	C [mm]	D [mm]	E [mm]	F [mm]	G [mm]	H [mm]	
12010600	15/30	1280	807	185	185	370	470	157	280	46,50
12010610	25	1280	560	215	108	323	423	157	280	47,00
12010620	20/35/65	1280	793	180	235	415	515	194	317	69,50

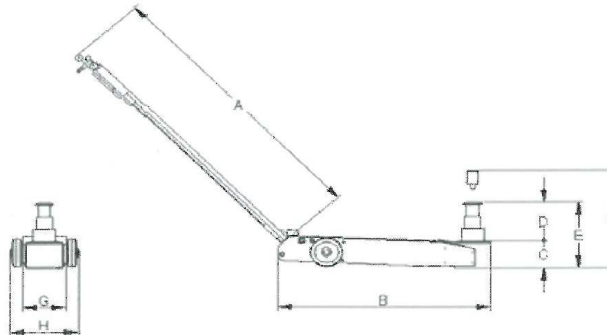

**NEUMANN GMBH** Paul-Ehrlich-Straße 5a Tel. 06074 8504-0 E-Mail info@neumann-gmbh.com  
 Hebesysteme Fördertechnik 63128 Dietzenbach Fax 06074 850412 www.neumann-gmbh.com